



2 0 1 9

---

2 0 2 0

**kolpa·san**

P R E M I U M



---

**DESIGNERS** 02

**COLLECTIONS** 04

**BATHTUB** 24

**FURNITURE** 34

# DANIELE LUCIANO FERRAZZANO



**When the bathroom design becomes as important as the design of the living room.**

**Das Bad erfährt die selbe gestalterische Aufmerksamkeit wie das Wohnzimmer.**

**Quand le design de la salle de bains devient aussi important que le design de la salle de séjour.**

**Когда дизайн ванной комнаты будет так же важен, как и дизайн гостиной.**

Daniele Luciano Ferrazzano completed Industrial Design Studies at the University of Design Schwäbisch Gmünd in 2008. He founded Studio DLF the following year. Over the last few years he has been focusing mainly in the field of furniture and interior design. His main interest lies in the elements of style, development of innovative solutions and possibilities of implementation. A mixture of the rational and functional German Bauhaus and the Italian thirst for experimentation is reflected in his works. Ferrazzano's products are known for their formal aesthetics, use of specially selected materials and details with a peculiar charm. Ferrazzano's great enthusiasm for his work and particular attention to the properties of the materials make him constantly look for innovative materials.

His collections stand out because of their variety of materials and create perfect synergy of formal individuality and functionality.

Nach erfolgreich abgeschlossenem Studium zum Produktdesigner an der Hochschule für Gestaltung Schwäbisch Gmünd 2008, gründete Daniele Luciano Ferrazzano 2009 das Studio DLF. Über die letzten Jahre konzentrierte er sich auf die Bereiche Möbel- und Interiordesign. Dabei legte er den Fokus auf Formsprache, Konzeptionierung innovativer Lösungen und Realisierbarkeit. Der Mix aus rationalem und funktionalem deutschen Bauhaus und italienischer emotiven Experimentierfreude spiegelt sich in seinen Arbeiten wider. Ferrazzano's Produkte sind bekannt für ihre formale Ästhetik, den Gebrauch von gezielt ausgewählten Materialien und Details mit besonderem Charme. Durch seine Nähe zum Handwerk und der damit verbundenen Affinität zu Materialeigenschaften ist Ferrazzano immer auf der Suche nach innovativen Werkstoffen. Die entworfenen Kollektionen greifen die Vielfalt des Materials auf und bilden eine perfekte Synergie aus formeller Individualität und Funktionalität.

Il obtient en 2008 un diplôme en design industriel à l'université de design Schwäbisch Gmünd en Allemagne. L'année suivante, en 2009, il crée le studio DLF. L'année dernière, il s'est principalement consacré aux domaines de la conception de mobilier et du design d'intérieur. L'accent est mis sur les éléments de style, le développement de solutions innovantes et les possibilités de mise en oeuvre. Il émane de son travail un mélange du rationnel et du fonctionnel de l'allemand Bauhaus et des émotions italiennes pour l'expérimentation. Les oeuvres de Ferrazzano sont connues pour leur esthétique formelle. Elles sont réalisées à partir de matériaux spécialement sélectionnés dont les détails possèdent un charme particulier. En raison de la relation étroite entre le travail de Ferrazzano et les propriétés affectives des matériaux, il est en permanence à la recherche de matériaux innovants. Ses collections sont attachées à la diversité des matériaux et elles parviennent à créer une synergie parfaite d'individualité et de fonctionnalité des formes.

Закончил ВУЗ Дизайна Швэбиш Гмюнд по специальности «Промышленный дизайн» в 2008 году. В следующем 2009 году он основал студию DLF. Последнее время он уделяет особое внимание сфере дизайна мебели и интерьера. Основной акцент он делает на элементы стиля, разработку инновационных решений и возможности их реализации. В его работе отражается сочетание рационального и функционального немецкого Баухауса и итальянской жадности к экспериментам. Изделия Ферраццано известны своей формальной эстетикой, использованием специально подобранных материалов и деталями с особым шармом. Благодаря увлеченности своей работой и особому вниманию к свойствам материалов, Ферраццано всегда ищет инновационные материалы. Его коллекции отличаются разнообразием материалов и создают идеальное взаимодействие формальной индивидуальности и функциональности.

# DIANA BALASHOVA

---



Diana Balashova is one of the most renowned Russian designers. Although she trained as a theatre painter, she started her career as a decorative painter working on movie sets and in theatres. In the 1990s, she started working as an interior designer which coincided with the beginning of a period of prosperity in the field of construction in Russia. Diana does not follow one particular style; rather, she is constantly experimenting with the space she is given by using new materials and technologies, as well as her own imagination and creativity. She designs her interiors in a practical manner, by adapting them as much as possible to the wishes of the client; at the same time, they are filled with fresh, sensual ideas and innovative solutions which characterise her particular style. Diana appears regularly on TV shows dedicated to interior design, where she redesigns spaces; in addition to that, she also mentors art workshops where participants create equipment and objects intended to be used indoors. In her working environment, Diana is extremely popular, not only due to her work since she is highly appreciated by her colleagues as well; it is also a consequence of the fact that she is always ready to share her experience with others.

Diana Balashova ist eine der bekanntesten russischen Designerinnen. Mit Grundausbildung Theatermalerin begann sie ihre Karriere als dekorative Malerin in Filmen und Theatern. In den 90er Jahren, als der Boom der Bauindustrie in Russland begann, wurde sie als Innenarchitektin tätig. Diana folgt keinem besonderen Stil, sondern experimentiert sie ständig mit dem ihr zugeordneten Raum und verwendet dabei neue Materialien, Technologien sowie ihre eigene Vorstellungskraft und Kreativität. Ihre Ambientes sind praktisch bequem gestaltet und so weit wie möglich nach den Wünschen des Kunden maßgeschneidert, gleichzeitig aber mit frischen, sinnlichen Ideen und innovativen Lösungen gefüllt, die ihren besonderen Stil prägen. Diana nimmt regelmäßig an verschiedenen Fernsehsendungen zum Thema Ambiente teil, in welchen sie Innenräume umwandelt, und führt zahlreiche Kunstworkshops für die Erstellung von Innenausstattung und Objekten für das Interieur. Dass Diana in ihrem beruflichen Umfeld äußerst beliebt ist, liegt nicht nur an der Arbeit, die sie schafft und die von ihren Kollegen sehr hochgeschätzt wird, sondern auch an ihrer Bereitschaft, ihre Erfahrungen mit anderen zu teilen.

Diana Balashova est l'une des plus célèbres designers russes. Elle a commencé sa carrière en tant que peintre décoratrice pour les films et les théâtres et, après ses études, elle est devenue peintre de théâtre. Dans les années 90 du siècle précédent, avec l'essor de la construction en Russie, elle a commencé à travailler comme décoratrice d'intérieur. Diana ne suit aucun style particulier mais expérimente constamment avec l'espace qui lui a été assigné, en utilisant de nouveaux matériaux, de nouvelles technologies, son imagination et sa créativité. Ses espaces intérieurs sont conçus de manière pratique et parfaitement adaptés aux souhaits du client, tout en étant remplis d'idées fraîches et sensorielles et de solutions innovantes qui constituent son style particulier. Diana participe régulièrement à diverses émissions télévisées consacrées au design intérieur, où elle transforme les espaces et anime des ateliers d'art de création d'équipements et d'objets pour les espaces intérieurs. Diana est extrêmement populaire dans son environnement professionnel, non seulement pour son travail, qui est très apprécié par ses collègues, mais également pour sa volonté de partager ses expériences avec les autres.

Диана Балашова - один из самых известных российских дизайнеров. Она начинала как художник-декоратор в кино и театре, получив базовое образование театрального художника. В 90-х годах, с началом строительного бума в России, стала работать дизайнером интерьеров. Не являясь последователем какого-либо определенного стиля, Диана постоянно экспериментирует с порученным ей пространством, используя новые материалы, технологии, собственную фантазию и воображение. Ее интерьеры практичны, максимально адаптированы под желания заказчика и, одновременно, наполнены свежими чувственными идеями и инновационными решениями, формирующими ее особый стиль. Диана - постоянный участник ТВ программ, посвященных интерьеру, где она преобразует пространство и дает артистичные творческие мастер-классы по созданию объектов и предметов для интерьера. Диана невероятно популярна в своей профессиональной среде, не только благодаря своим работам, высоко оцененным коллегами, но и в силу своей готовности делиться своим опытом.

# COLLECTIONS

---

Kolpa san  
Premium collections.

Kolpa san  
Premium kollektionen.

Kolpa san  
Premium collections.

Колпа Сан - Премиум  
коллекции.



- **BOUL** Collection Ferrazzano
- **MILO** Collection Ferrazzano
- **RAMONA** Collection Kolpa (NEW)
- **LOLLY** Collection Balashova (NEW)
- **GLORIA** Collection Kolpa



**KERROCK**



**FURNITURE**

Why not set high standards for the living environment in your bathroom?  
With quality materials, individual colors and remarkable shapes a bathroom can become a totally new living space.

Warum den hohen Anspruch des Wohnbereiches nicht auch in das Bad transportieren?  
Durch hochwertige Materialien, einer individuellen Farbgebung und der außergewöhnlichen Formsprache wird das Bad zum neuen Lebensraum.

Pourquoi n'appliquerait-on pas les attentes élevées que nous avons pour notre espace de vie principal à la salle de bains ?  
Avec des matériaux de qualité, des couleurs personnalisées et des formes originales, votre salle de bains peut devenir un nouvel espace de vie.

Почему бы не предъявить высокие требования к красоте и комфорту и в ванной комнате?  
Благодаря качественным материалам, индивидуальному подходу к цветовой гамме и необычным формам ванная комната станет новой и оригинальной.



2018 WINNER  
**EUROPEAN  
PRODUCT  
DESIGN  
AWARD**



- Geometric, straight lines and puristic.
- Innovative and technical solutions tailored to user needs.
- Revolutionary drainage system in the sink.
- Vessel sink, shower tray and bathtub (free standing) in multiple implementations.
- Mirror.
- Collection adaptable to individual preferences, in different colours.
- Collection made of Kerrock material (colour 108),

- Geometrisch, geradlinig, puristisch,
- Innovative und technische Lösungen auf die Bedürfnisse des Anwenders abgestimmt,
- Revolutionäres Ablaufsystem im Waschbecken.
- Aufsatzwaschbecken, Duschtasse und Badewanne (freistehend) in mehreren Ausführungen,
- Spiegel,
- Kollektion individualisierbar, vielfältig in Farbgebung.
- Kollektion aus Kerrock (Farbe 108),

- Lignes droites, géométriques et puristes.
- Solutions innovantes et techniques adaptées aux besoins de l'utilisateur.
- Système de drainage révolutionnaire du lavabo.
- Connectez l'évier, le bac à douche et la baignoire (autoportant) dans des configurations multiples.
- Miroir.
- Collection, adaptable selon les préférences individuelles en différentes couleurs.
- Collection réalisée à partir de matériau Kerrock (Couleur 108).

- Геометрическая, прямые линии и пуристическая.
- Инновационные и технические решения, адаптированные к потребностям пользователя.
- Революционная система дренажа в раковине.
- Накладной умывальник, душевой поддон или ванна (свободностоящая) в нескольких конфигурациях.
- Зеркало.
- Коллекция, адаптированная к индивидуальным предпочтениям, в различном цвете.
- Коллекция выполнена из материала Керрок (цвет 108).





---

# BOUL Collection Ferrazzano

---

Overview collection.  
Gesamtansicht der Kollektion.  
Aperçu complet de la collection  
полная коллекция.



GERMAN  
DESIGN  
AWARD  
SPECIAL  
2019





**Individual wash basin and bath.**  
Einzelwaschbecken und Badewanne.  
Lavabo simple et bac.  
Одинарная раковина и ванна.

**Individual washbasins with innovative, removable drainage system.**  
Einzelwaschbecken mit innovativem, herausnehmbarem Ablaufsystem.  
Lavabo simple avec système de drainage innovant et amovible.  
Одинарная раковина с инновационной съёмной дренажной системой.



**The colour of the exterior of a bath, shower bath, sink.**  
Einzelwaschbecken mit innovativem, herausnehmbarem Ablaufsystem.  
Lavabo simple avec système de drainage innovant et amovible.  
Одинарная раковина с инновационной съёмной дренажной системой.



Snow white



Black



Sand



2018 WINNER  
EUROPEAN  
PRODUCT  
DESIGN  
AWARD



- Soft, elegant and classic curves adapted to living environment.
- Single or double sink with an optional shelf with a built-in towel rail.
- Shower tray or bathtub (free standing) in multiple implementations.
- Mirror and shelf.
- Collection adaptable to individual preferences, in different colours.
- Collection made of Kerrock material (colour 108),

- Weiche Kurven, elegant klassisch, an den Wohnbereich angepasst.
- Einzel- und Doppelwaschbecken mit optionaler Ablagemöglichkeit mit integrierten Handtuchhalter,
- Eine Duschtasse und Badewanne (alles freistehend) in mehreren Ausführungen,
- Spiegel und Ablagemöglichkeit,
- Kollektion individualisierbar, vielfältig in Farbgebung.
- Kollektion aus Kerrock (Farbe 108),

- Meubles aux courbes douces, élégant et classique, il s'adapte au cadre de vie.
- Bac de douche ou de baignoire (autoportant) dans des configurations multiples.
- Miroir et étagère.
- Collection, adaptable selon les préférences individuelles en différentes couleurs.
- Collection réalisée à partir de matériau Kerrock (Couleur 108).

- Мягкие, элегантные и классические линии, адаптированные к среде обитания.
- Одинарная или двойная раковина с дополнительной полкой со встроенной штангой для полотенец,
- Зеркало и полка.
- Коллекция, адаптированная к индивидуальным предпочтениям, в различном цвете.
- Коллекция выполнена из материала Керрок (цвет 108).



---

# MILO Collection Ferrazzano

---

**Freestanding bathtub**  
Freistehende Badewanne  
Baignoire autoportante  
Свободностоящая ванна



**Sink detail.**  
Waschtisch Details.  
Détail du lavabo.  
Деталь умывальника.

**Freestanding single washbasin.**  
Freistehendes Einzelwaschbecken.  
Lavabo autoportant simple.  
Свободностоящая одинарная раковина.



**Double washbasin and freestanding shower tray.**  
**Doppelwaschbecken Milo und freistehende Duschtasse.**  
Double lavabo Milo et bac à douche autoportant.  
Двойная раковина Milo и свободстоящий душевой поддон.



**The colour of the exterior of a bath, shower bath, sink.**  
**Einzelwaschbecken mit innovativem, herausnehmbarem Ablaufsystem.**  
Lavabo simple avec système de drainage innovant et amovible.  
Одинарная раковина с инновационной съёмной дренажной системой.



Snow white



Black



Pigeon blue



Leaf green



Vermillion red



Sand

# RAMONA Collection Kolpa (NEW)

- Classical lines without curved surfaces
- The collection is made out of Kerrock (colour 108)
- Furniture parts in anthracite
- Narrow rim at an angle of 45° particularly highlights the upper contour of the bathtub, the shower tray and the basin
- Possibility of changing the colour of the light
- Considerable storage space
- Possibility of ordering a self-standing basin

- Klassische Linien, ohne gebogene Flächen
- Diese Kollektion wurde aus Kerrock (im Farbton 108) gefertigt
- Das Möbelteil ist in Anthrazit gehalten
- Durch die schmale Kante in einem Winkel von 45 Grad werden die oberen Konturen der Badewanne, der Duschwanne und des Waschbeckens noch zusätzlich hervorgehoben
- Möglichkeit, die Lichtfarbe zu ändern
- Viele Ablageflächen
- Möglichkeit eines freistehenden Waschbeckens

Color of light on the mirror adjustable from warm white to cold white (3000K - 6000K).

Lichtfarbe am Spiegel einstellbar von warmweiß bis kaltweiß (3000K - 6000K).

Couleur de la lumière sur le miroir réglable du blanc chaud au blanc froid (3000K - 6000K).

Подсветка на зеркале регулируется от теплого белого до холодного белого (3000K - 6000K).



3000K



6000K





- Lignes classiques, sans surfaces courbes
- La collection est fabriquée en Kerrock (couleur 108)
- Le meuble est en couleur anthracite
- Le bord étroit à angle de 45° souligne le contour supérieur de la baignoire, de la base de douche et de la vasque
- Changement de la couleur de lumière possible
- Une grande surface pour ranger les choses
- Vasque autonome possible

- Классические линии, без изогнутых поверхностей
- Коллекция выполнена из материала Kerrock (керрок), (цвет 108)
- Мебельная часть в антрацитовом цвете
- Узкий край, скошенный под углом 45 градусов, ещё больше подчеркивает верхние контуры ванны, душевого поддона и умывальника
- Возможность изменения цвета освещения
- С большим местом для хранения
- Возможность свободностоящего умывальника







- Self-standing bathtub made out of Kerrock (colour 108), outflow set with an UP&DOWN system
  - Classical lines without curved surfaces
  - Narrow rim at an angle of 45° highlights the upper contour of the bathtub,
  - The sides and the linings of the tub are linearly inclined, providing the elegant rectangular geometry of the product
- Freistehende Kerrock-Badewanne (Farbton 108), Ablaufgarnitur mit UP&DOWN-System
  - Klassische Linien, ohne gebogene Flächen
  - Durch die schmale Kante in einem Winkel von 45 Grad wird die obere Kontur der Badewanne hervorgehoben,
  - Die Wannenseiten und die Schürze werden durch eine für diese elegant rechteckige Produktgeometrie charakteristische lineare Neigung geprägt
- Baignoire autonome en Kerrock (couleur 108), vidange de baignoire avec le système UP&DOWN
  - Lignes classiques, sans surfaces courbes
  - Le bord étroit à angle de 45° souligne le contour supérieur de la baignoire,
  - Les côtés et les revêtements sont inclinés de façon linéaire, ce qui est caractéristique pour une géométrie rectangulaire élégante du produit
- Свободностоящая ванна из керрока (цвет 108), со сливом-переливом и системой UP & DOWN
  - Классические линии, без изогнутых поверхностей
  - Узкий край, скошенный под углом 45 градусов, подчеркивает верхний контур ванны,
  - Боковые стороны ванны и облицовка имеют линейный наклон, характерный для элегантной прямоугольной геометрии изделия



- A shower tray made out of Kerrock (colour 108) for built-in installation or fixation
- The sides of the tub are linearly inclined, providing the elegant rectangular geometry of the product,
- The siphon is placed on the shorter side of the tub and covered with a rectangular lid made out of Kerrock, enabling an undisturbed showering experience



- Kerrock-Duschwanne (Farbton 108) zum Einbau oder als Bodenaufstellung
  - Die Wannenseiten werden durch eine für diese elegant rechteckige Produktgeometrie charakteristische lineare Neigung geprägt,
  - Für ein bequemes Duschen wird der Siphon an der kurzen Seite der Badewanne positioniert und mit einem rechteckigen Kerrock-Deckel abgedeckt
- Base de douche en Kerrock (couleur 108) qui peut être installée ou posée sur le plancher
  - Les côtés de la baignoire sont inclinés de façon linéaire, ce qui est caractéristique pour une géométrie rectangulaire élégante du produit,
  - Pour prendre une douche sans soucis, la vidange de baignoire est installée sur le côté plus court de la baignoire et couvert du clapet qui est fabriqué en Kerrock
- Душевой поддон из керрока (цвет 108) для монтажа или установки на пол
  - Боковые стороны поддона имеют линейный наклон, характерный для элегантной прямоугольной геометрии изделия,
  - Для удобства принятия душа сифон расположен у короткой боковой стороны поддона и накрыт прямоугольной крышкой из керрока



RIM: MDF varnished mat ANT  
 FRONT PANEL: MDF varnished mat ANT  
 WASH BASIN: Kerrock  
 HANDLE: metal, brushed  
 DRAWERS: metal with soft closing  
 LIGHT: OGR 60-LED, T, DIM, CCT: 20 W  
 INSTALLATION: pre-assembled

RAND: MDF, matt lackiert ANT  
 FRONTSEITE: MDF, matt lackiert ANT  
 WASCHEBECKEN: Kerrock  
 GRIFF: Metall, Bürstengriff  
 FÄCHER: Metall, mit sanfter Schließung  
 LAMPE: OGR 60-LED, T, DIM, CCT: 20W  
 MONTAGE: zusammengebaut

BORDURE: Panneau à fibre à densité moyenne laqué mat ANT  
 PARTIE FRONTALE: Panneau à fibre à densité moyenne laqué mat ANT  
 VASQUE: kerrock  
 POIGNEE: en métal, brossée  
 TIROIRS: en métal, fermeture en douceur  
 LUMIERE: OGR 60-LED, T, DIM, CCT: 20W  
 MONTAGE: assemblé

КРОМКА: МДФ лакированная матовая (ANT)  
 ФАСАД: МДФ лакированная матовая (ANT)  
 УМЫВАЛЬНИК: керрок (kerrock)  
 РУЧКА: металлическая, матовая  
 ЯЩИКИ: металлические с мягким закрытием  
 СВЕТИЛЬНИК: OGR 60-LED, T, DIM, CCT: 20 Вт  
 МОНТАЖ: в собранном виде



Would you like to have something really special in your bathroom?  
 Something to accentuate your refined taste?  
 Something that will not destroy the bathroom wall?  
 The innovative technology used in the creation of the Ramona self-standing basin made out of Kerrock creates an aesthetically pleasing bathroom space.

Möchten Sie etwas Besonderes in Ihrem Badezimmer?  
 Etwas, um Ihren raffinierten Geschmack zu betonen?  
 Etwas, womit die Badezimmerwand nicht zerstört wird?  
 Die innovative Technologie des freistehenden Waschbeckens der Ramona Basin aus Kerrock schafft einen ästhetischen Raum in Ihrem Badezimmer.

Vous voulez quelque chose de spécial dans votre salle de bain?  
 Quelque chose qui souligne votre goût raffiné? Quelque chose qui ne détruira pas les murs de votre salle de bain?  
 La technologie innovante de la vasque autonome Ramona basin en Kerrock crée un espace esthétique dans votre salle de bain.

Вы хотите что-то особенное в ванной? Не что, подчеркивающее Ваш утонченный вкус? Не что, не разрушающее стену ванной комнаты?  
 Инновационная технология свободстоящего умывальника Ramona basin из материала керрок создает эстетическое пространство ванной комнаты.





Soft oval edges with a hint of modernity. Fusion of shower tray and bathtub with the floor creates a feeling of being one with the floor. Mirror with LED Kerrock edge (lumino 11), which extends to the floor, creates an intimate ambient light, allowing a person to see their whole body. Kerrock vessel sink (colour 108) with thin panels and black outer surface. Bathroom cabinets without handles provide a modern-classic touch and a large storage space. The cabinet is an integral part of the mirror.

Sanfte, ovale Kanten mit einem Hauch von Modernität. Die Verschmelzung der Duschwanne und der Badewanne mit dem Boden vermittelt das Gefühl, dass beide Produkte mit dem Boden ein Ganzes bilden. Der sich bis zum Boden erstreckende Spiegel mit einer LED-beleuchteten Kerrock-Kante (Farbe Lumina 11) strahlt ein angenehmes, intimes Umgebungslicht aus und ermöglicht es, die vollständige Silhouette in der Spiegelfläche zu sehen. Kerrock-Aufsatzwaschbecken (Farbe 108) mit dünnen Seiten schwarzer Außenflächen. Der Schrank ist klassisch-modern, ohne Griffe und wurde mit viel Stauraum gestaltet. Der Schrank ist ein integraler Bestandteil des Spiegels.



Bords ovales souples avec une touche de modernité.

La base de douche et la baignoire qui sont fusionnées avec le sol donnent l'impression que les produits et le sol sont en une seule pièce.

Le miroir avec un bord de kerrock éclairé par une lumière LED (couleur lumino 11) s'étendant jusqu'au sol émet une lumière ambiante intime tout en permettant à la personne de se voir tout entière.

Vasque à encastrer en Kerrock (couleur 108) aux côtés minces et à la surface extérieure noir.

Le meuble lavabo est moderne et classique en même temps, sans poignées disposant d'une grande surface de rangement. Le meuble lavabo fait partie intégrale du miroir.

Мягкие овальные края с оттенком современности.

Слияние душевого поддона и ванны с полом создаёт ощущение, что изделие - одно целое с полом.

Зеркало со светодиодным освещением керрок края (цвет люмино 11), которое доходит до пола, создает окружающий интимный свет, позволяя при этом увидеть человека целиком.

Накладная раковина из Керрока (цвет 108) с тонкими боковыми сторонами с черной внешней поверхностью.

Корпусный шкафчик - современная, классическая мебель, без ручек с большим местом для хранения. Шкафчик - составная часть зеркала.





Freestanding Kerrock bathtub (colour 108), outflow set with the UP&DOWN system. The cladding with circle patterns is designed to blend with the floor. Possibility to integrate LED lighting to the cladding with circle patterns, which improves the appearance of the bathtub, while the ambient light affects the wellbeing of a person in the bathtub.

Freistehende Kerrock-Badewanne (Farbe 108), Ablaufgarnitur mit UP & DOWN-System. Die Verkleidung mit kreisförmigem Muster verschmilzt mit dem Boden. Option LED-Beleuchtung für die Verkleidung mit kreisförmigem Muster verbessert das Erscheinungsbild der Wanne, während das Umgebungslicht das Wohlbefinden in der Badewanne positiv beeinflusst.

Baignoire Indépendante en Kerrock (couleur 108), ensemble de drain avec le système UP&DOWN. Conception de la doublure avec les motifs en forme de cercles fabriquée de façon à se fondre avec le sol. Lumière LED aux cercles en option, ce qui améliore l'apparence de la baignoire, la lumière ambiante influe sur le bien-être de la personne qui se baigne.

Свободстоящая ванна из Керрока (цвет 108), со сливом-переливом и системой UP & DOWN. дизайн облицовки с рисунком в виде кругов сделан так, чтобы слиться с полом. Возможность создания облицовки со светодиодным освещением с кругами, что улучшает внешний вид ванны, а окружающий свет влияет на хорошее самочувствие человека в ванне.

FRONT: MDF board, coated with ultra liner board, décor: CONCRETE (Blc)  
FRAME: MDF board, lacquered, BLACK MATTE (BL)  
SINK: Kerrock  
DRAWERS: metal, push/soft closing

FRONTSEITE: MDF, mit Kunststoff beschichtet, Dekor: BETON (Blc)  
RAND: MDF, SCHWARZ MATT-lackiert (BL)  
WASCHBECKEN: Kerrock  
SCHUBLADEN: Metall, Push/Sanft-Schließen

PARTIE FRONTALE : Panneau à fibre à densité moyenne avec une couche laminée, décor : BÉTON (Blc)  
BORDURE : Panneau à fibre à densité moyenne laqué MAT NOIR (BL)  
VASQUE : kerrock TIROIRS : en métal, fermeture en douceur

ФАСАД: МДФ, покрывающая ультрапасом, декор: БЕТОН (Blc)  
КРОМКА: МДФ лакированная ЧЕРНАЯ МАТОВАЯ (BL)  
РАКОВИНА: керрок  
ЯЩИКИ: металлические, нажатие/мягкое закрытие



Classic rectangular shower tray from Kerrock (colour 108) with siphon Ø52 without lid.  
Fusion with the floor creates the illusion of the bathroom being made of one piece. The shape of the shower tray edges allows rapid draining of water.

Klassische, rechteckige Kerrock-Duschwanne (Farbe 108) mit Siphon Ø 52 ohne Deckel. Die Verschmelzung mit dem Boden vermittelt das Gefühl, dass das Badezimmer aus einem Guß gefertigt wurde. Die Kantenformen der Duschwanne ermöglichen ein schnelles Abfließen des Wassers.

Base de douche rectangulaire classique en Kerrock (couleur 108) avec le siphon  $\phi$  52 sans couvercle.  
Toutes les pièces se fondent avec le sol si bien que la salle de bain donne l'impression qu'elle est faite en une pièce.  
La forme des bords de la base de douche permettent un drainage rapide de l'eau.

Классический прямоугольный поддон для душевой кабины из Керрока (цвет 108) с сифоном  $\phi$  52 без крышки.  
Слияние с полом создает ощущение, что ванная комната составляет единое целое.  
Формы кромок поддона душа обеспечивают быстрый слив воды.



- Elegant, with visually thin panels.
  - The combination of the black colour and the concrete texture.
  - Vessel sink and free standing bathtub with black or white outer surface.
  - Large storage space.
  - Boldly elegant, contemporary traditional.
- Elegant mit visuell dünnen Seitenteilen.
  - Eine Kombination aus Schwarz und Betonstruktur.
  - Aufsatzwaschtisch und eine freistehende Wanne mit schwarzer bzw. weißer Außenfläche.
  - Mit großer Abstellfläche.
  - Gewagt-elegant, modern-klassisch.
- Élégant avec des parois visuelles fines.
  - Association de structures noires et béton.
  - Vasque et baignoire autoportantes avec une surface extérieure noire ou blanche.
  - Grande surface de rangement.
  - Audacieux-élégant, contemporain-classique.
- Элегантная с визуально тонкими боковыми стенками.
  - Сочетание черного цвета и фактуры бетона.
  - Накладной умывальник и свободностоящая ванна с черной или белой наружной поверхностью.
  - Большая поверхность для хранения.
  - Дерзко, элегантно, современная классика.



## GLORIA - FS 180x80

Freestanding Kerrock bathtub, outflow-overflow set with the UP&DOWN system.  
Freistehende Badewanne aus Kerrock, Ab- und Überlaufgarnitur mit UP & DOWN System.  
Baignoire autonome Kerrock, dispositif de vidage-remplissage avec système UP&DOWN.  
Свободностоящая ванна из Керрока, со сливом-переливом и системой UP&DOWN (вверх и вниз).

FRAME: lacquered MDF, MATTED BLACK (BL)  
 FRONT: MDF board, coated with ultra liner board, décor: CONCRETE (Blc)  
 WASHBASIN: kerrock  
 LIGHT: LED, IR. OGG 70: 9,3W/ OGG 100: 13,6WT  
 DRAWERS: metal, push/soft closing

RAHMEN: MDF lackiert SCHWARZ MATT (BL)  
 FRONT: MDF mit Ultrapas beschichtet, Dekor: BETON (Blc)  
 WASCHBECKEN: Kerrock  
 LEUCHTE: LED, IR. OGG 70: 9,3W/OGG 100: 13,6W  
 SCHUBLADEN: aus Holz, push/sanftschließend

PLAN: MDF vernis NOIR MAT (BL)  
 FRONT: MDF revêtu d'ultrapas, décor: CONCRETE (Blc)  
 LAVABO: kerrock  
 LAMPE: LED, IR. OGG 70: 9,3W/ OGG 100: 13,6WT  
 TIRROIRS: métallique, push/fermeture douce

ОСНОВА: МДФ лакированный ЧЕРНЫЙ МАТ (BL)  
 ФРОНТ: МДФ покрыт с ультрапасс, декор: ЦЕМЕНТ (Blc)  
 УМЫВАЛЬНИК: керрок  
 ОСВЕЩЕНИЕ: LED, IR. OGG 70: 9,3W/OGG 100: 13,6W  
 ЯЩИКИ: металлические, мягкое открытие/закрытие



Gloria furniture, dimension: 100cm.  
 Badmöbel Gloria, Maße 100 cm.  
 Meuble Gloria, dimensions 100cm.  
 Мебель Глория, размер 100 см.

Sink detail.  
 Waschtisch Details.  
 Détail du lavabo.  
 Деталь умывальника.

Gloria furniture, dimension: 70cm.  
 Badmöbel Gloria, Maße 70 cm.  
 Meuble Gloria, dimensions 70 cm.  
 Мебель Глория, размер 70 см.



The colour of the exterior of a bath, sink.  
 Farbe des Außenteils der Badewanne, Waschbecken.  
 La couleur de la partie extérieure de la baignoire, du lavabo.  
 Цвет внешней части ванны, умывальника.



Snow white



Black





# BATHUB



KERROCK



- **TRISTAN**
- **COPELIA**
- **ANTIQ** (NEW)
- **SOAVE**
- **ATYS**

- Modern free-standing bathtubs.
- Innovative and technical solutions using Kerrock material.
- Bold and elegant lines.
- Bathtubs made of Kerrock material (colour 108).

- Moderne freistehende Badewannen.
- Innovative und technische Lösungen unter Verwendung von Kerrock.
- Mutige und elegante Linien.
- Badewannen aus Kerrock (Farbe 108).

- Baignoires autonomes modernes.
- Solutions techniques et Innovantes avec l'utilisation du matériel Kerrock.
- Des lignes audacieuses et élégantes.
- Baignoires en matériau Kerrock (Couleur 108).

- Современные свободстоящие ванны.
- Инновационные и технические решения с использованием материала Kerrock.
- Смелые и элегантные линионных решений и возможности их реализации. В его работе отражается сочет.
- Ванны из материала Керрок (цвет 108).

# TRISTAN Freestanding bathtub



▶ 46

## TRISTAN - FS 197x117 WHITE

Oval freestanding Kerrock bathtub with chrome overflow set.  
Ovale Badewanne aus Kerrock, freistehend, mit verchromter Überlaufgarnitur.  
Baignoire autonome ovale Kerrock à débordement chromée.  
Овальная ванна из Керрок, отдельно стоящая, с хромированным сливом-переливом.



## TRISTAN - FS 197x117 BLACK & WHITE



The colour of the exterior of a bath.  
Farbe des Außenteils der Badewanne.  
La couleur de la partie extérieure de la baignoire.  
Цвет внешней части ванны.



Snow white



Black

# COPELIA Freestanding bathtub



► 46

- 3 kinds of bathtubs (classic, bold with a transparent wall, stylish and practical at the same time with shelves)
- A collection, which is easily adaptable to user preferences.
- 3 Badewannenarten (klassisch, frech mit Klarsichtwand, elegant und gleichzeitig praktisch mit Regalen)
- Kollektion, anpassungsfähig an verschiedene Wünsche des Benutzers
- 3 types de baignoires (classique, au dacieuse avec une paroi transparente, élégante et pratique à la fois avec des étagères).
- Collection adaptable selon les préférences individuelles.
- 3 вида ванн (классические, современные с прозрачной стенкой, стильные и в то же время практичные с полочками)
- Коллекция, адаптированная к различным предпочтениям пользователя.

## COPELIA - FS 180x80

Freestanding Kerrock bathtub, outflow set with the UP&DOWN system and automatic overflow.  
Freistehende Badewanne aus Kerrock, Ablaufgarnitur mit UP & DOWN System und automatischem Überlauf.  
Baignoire autonome Kerrock, dispositif de vidage avec système UP&DOWN et versement automatique.  
Свободнстоящая ванна из Керрока, со сливом, системой UP&DOWN (вверх и вниз) и автоматическим переливом.





## COPELIA LUX - FS 180x100

Freestanding Kerrock bathtub with shelves and a tub shelf, outflow set with the UP&DOWN system and automatic overflow.

Freistehende Badewanne aus Kerrock, mit integriertem Regal und Badewannenablage, Ablaufgarnitur mit UP & DOWN System und automatischem Überlauf.

Baignoire autonome Kerrock avec étagères et plateau de bain, dispositif de vidage avec système UP&DOWN et versement automatique.

Свободностоящая ванна из материала Kerrock с полками и полочкой для ванны, со сливом, системой UP&DOWN (вверх и вниз) и автоматическим переливом.





## COPELIA LIGHT - FS 180x80

COPELIA LIGHT FS 180x80 + CTL Freestanding Kerrock bathtub with transparent acrylic wall, chromotherapy with 2 RGB lights, outflow-overflow set with the UP&DOWN system.

COPELIA LIGHT FS 180x80/M + CTL Freestanding Kerrock bathtub with transparent acrylic wall, chromotherapy with 2 RGB lights, air massage system, outflow-overflow set with the UP&DOWN system.

COPELIA LIGHT FS 180x80 + CTL Freistehende Badewanne aus Kerrock, mit einer transparenten Acrylwand, integriertes Chromotherapie-Programm mit 2 RGB-LEDs, Ab- und Überlaufgarnitur mit UP & DOWN System.

COPELIA LIGHT FS 180x80/M + CTL Freistehende Badewanne aus Kerrock, mit einer transparenten Acrylwand, integriertes Chromotherapie-Programm mit 2 RGB-LEDs, Luftmassagesystem, Ab- und Überlaufgarnitur mit UP & DOWN System.

COPELIA LIGHT FS 180X80 + CTL Baignoire autonome Kerrock en acrylique transparent, chromothérapie Intégrée, 2 lumières RVB, dispositif de vidage-remplissage avec système UP&DOWN.

COPELIA LIGHT FS 180X80/M + CTL Baignoire autonome Kerrock en acrylique transparent, chromothérapie Intégrée, 2 lumières RVB, système de massage à air, dispositif de vidage-remplissage avec système UP&DOWN.

COPELIA LIGHT FS 180X80 + CTL Свободностоящая ванна из материала Kerrock с прозрачной акриловой стенкой, встроенная хромотерапия, 2 светодиода RGB, со сливом-переливом и системе - мой UP&DOWN (вверх и вниз).  
COPELIA LIGHT FS 180X80/M + CTL Свободностоящая ванна из материала Kerrock с прозрачной акриловой стенкой, встроенная хромотерапия, 2 светодиода RGB, система воздушного массажа, со сливом-переливом и системой UP&DO WN (вверх и вниз).



**Chromotherapy**  
Your well-being will be enhanced by light and colours. Chromo-therapy dates back to the ancient Egypt. With each of its colours having a different effect it helps achieve a general balance within the body: red, orange and yellow stimulate vitality; blue, green and purple relax. Use of aqueous and colour effects combined leads to relaxation of body and mind, strengthening the rejuvenation effects.

**Chromotherapie**  
Ihr Wohlbefinden wird durch Licht und Farbe beeinflusst. Die Anfänge der Chromotherapie reichen bis ins alte Ägypten zurück. Dadurch werden erneuerbare Effekte verstärkt und ein allgemeines Gleichgewicht im Körper erreicht. Dabei hat Farbe einen anderen Einfluss: rot, orange und gelb regen die Vitalität an, blau, grün und violett wirken entspannend und beruhigen. Das Zusammenspiel von Wasser und Farbeffekten bringt Entspannung in Körper und Geist.

**Chromotherapie**  
La lumière et les couleurs ont une forte influence sur l'état de votre santé. Les éléments de la chromothérapie retrouvent leurs racines en ancien Egypte. La chromothérapie contribue à l'établissement de la balance corporelle générale et consolide les effets de renouveau. Chaque couleur est marquée par son influence particulière: la vitalité excitée par rouge, orange et jaune, tandis que les couleurs bleu, verte et violette vous libèrent et calment. L'entrelacement de l'eau et des couleurs permet la détente de votre corps et votre esprit.

**Хромотерапия**  
Известно, что свет и цвет влияют на хорошее самочувствие. Хромотерапия берёт начало в древнем Египте. Она способствует укреплению баланса в организме и активизирует регенерацию. Цвета имеют разные влияния: красный, оранжевый и жёлтый влияют на жизнеспособность; синий, зелёный и фиолетовый - успокаивают и расслабляют. Взаимодействие воды и цветовых эффектов положительно влияют на отдых души и тела.

# ANTIQ Freestanding bathtub (NEW)



▶ 46

## ANTIQ - FS 183x80 WHITE

Freestanding Kerrock bathtub, outflow set with the UP&DOWN system.

Freistehende Badewanne aus Kerrock, Ablaufgarnitur mit UP & DOWN System.

Baignoire autonome Kerrock, dispositif de vidage avec système UP&DOWN.

Свободностоящая ванна из Керрока, со сливом и системой UP&DOWN (вверх и вниз).



## ANTIQ - FS 183x80 BLACK & WHITE



The colour of the exterior of a bath.

Farbe des Außenteils der Badewanne.

La couleur de la partie extérieure de la baignoire.

Цвет внешней части ванны.



Snow white



Black



Pigeon blue



Leaf green



Vermillion red



Sand

# SOAVE Freestanding bathtub



► 46

## SOAVE - FS 180x80

Freestanding Kerrock bathtub, outflow-overflow set with the UP&DOWN system and automatic overflow.

Freistehende Badewanne aus Kerrock, Ab- und Überlaufgarnitur mit UP & DOWN System und automatischem Überlauf.

Baignoire autonome Kerrock, dispositif de vidage-remplissage avec système UP&DOWN et versement automatique.

Свободностоящая ванна из Керрока, со сливом-переливом, системой UP&DOWN (вверх и вниз) и автоматическим переливом.







# ATYS Freestanding bathtub



▶ 47

- The range of different styles.
- Soft curves, elegant and classically tailored to each bathroom.
- Providing comfort for one or two.
- Palette verschiedener Stilarten.
- Weiche Windungen, elegant und klassisch, jedem Badezimmer angepasst.
- Komfort für eine oder zwei Personen.

- Gamme de styles différents.
- Courbes douces, design élégant et classique adaptée à chaque salle de bains.
- Confortable pour une ou deux personnes.
- Диапазон различных стилей.
- Мягкие углы, элегантно и классически подходит под любую ванную комнату.
- Комфорт для одного или двоих.

## ATYS DUO - FS 174x70

Freestanding Kerrock bathtub, outflow set with the UP&DOWN system.  
Freistehende Badewanne aus Kerrock, Ablaufgarnitur mit UP & DOWN System.  
Baignoire autonome Kerrock, dispositif de vidage avec système UP&DOWN.  
Свободстоящая ванна из Керрока, со сливом и системой UP&DOWN (вверх и вниз).





## ATYS 200x100

Kerrock bathtub, outflow-overflow set with the UP&DOWN system, installation on tiles or in tile-level, possibility of trimming the edge of the bathtub.  
Badewanne aus Kerrock, Ab- und Überlaufgarnitur mit UP & DOWN System, Badewanneneinbau auf Bodenfliesen bzw. aufs Bodenfliesen-Niveau, die Badewannenränder können nach Maß zugeschnitten werden.

Baignoire Kerrock, dispositif de vidage-remplissage avec système UP&DOWN, installation sur le carrelage ou au niveau du carrelage, possibilité de rogner le bord de la baignoire.  
Ванна из Керрока, со сливом-переливом и системой UP&DOWN (вверх и вниз), установка на плитку, т.е. на уровне плитки, воз-можность среза края ванны.



## ATYS - FS 180x85

Freestanding Kerrock bathtub, outflow-overflow set with the UP&DOWN system.

Freistehende Badewanne aus Kerrock, Ab- und Überlaufgarnitur mit UP & DOWN System.

Baignoire autonome Kerrock, dispositif de vidage-remplissage avec système UP&DOWN.

Свободностоящая ванна из Керрока, со сливом-переливом и системой UP&DOWN (вверх и вниз).

# FURNITURE



- **HEAVEN** (NEW)
- **PETRA** (NEW)
- **ELENA**
- **INDIGO**
- **SANTINO**



KERROCK SINK



FURNITURE

- Stylish and functional
- Using modern materials
- Furniture, which denotes the owner's personality

- Elegant und funktional.
- Moderne Materialien.
- Individuelle Möbel.

- Élégant et fonctionnel.
- Matériaux modernes d'occasion.
- Des meubles qui mettent en évidence la personnalité du propriétaire.

- Стильная и функциональная
- Использование современных материалов
- Мебель, которая подчеркивают индивидуальность владельца

## HEAVEN basin fi 47,5x90 (NEW)



► 48

Would you like to have something really special in your bathroom? Something to accentuate your refined taste? Something that will not destroy the bathroom wall? The innovative technology used in the creation of the Heaven self-standing basin made out of Kerrock creates an aesthetically pleasing bathroom space.



Möchten Sie etwas Besonderes in Ihrem Badezimmer? Etwas, um Ihren raffinierten Geschmack zu betonen? Etwas, womit die Badezimmerwand nicht zerstört wird? Die innovative Technologie des freistehenden Waschbeckens der Heaven Basin aus Kerrock schafft einen ästhetischen Raum in Ihrem Badezimmer.

Vous voulez quelque chose de spécial dans votre salle de bain? Quelque chose qui souligne votre goût raffiné? Quelque chose qui ne détruira pas les murs de votre salle de bain? La technologie innovante de la vasque autonome Heaven basin en Kerrock crée un espace esthétique dans votre salle de bain.

Вы хотите что-то особенное в ванной? Не что, подчеркивающее Ваш утонченный вкус? Не что, не разрушающее стену ванной комнаты? Инновационная технология свободностоящего умывальника Heaven basin из материала керрок создает эстетическое пространство ванной комнаты.

## PETRA basin 55x48x84 (NEW)



► 48

Would you like to have something really special in your bathroom? Something to accentuate your refined taste? Something that will not destroy the bathroom wall? The innovative technology used in the creation of the Petra self-standing basin made out of Kerrock creates an aesthetically pleasing bathroom space.



Möchten Sie etwas Besonderes in Ihrem Badezimmer? Etwas, um Ihren raffinierten Geschmack zu betonen? Etwas, womit die Badezimmerwand nicht zerstört wird? Die innovative Technologie des freistehenden Waschbeckens der Petra Basin aus Kerrock schafft einen ästhetischen Raum in Ihrem Badezimmer.

Vous voulez quelque chose de spécial dans votre salle de bain? Quelque chose qui souligne votre goût raffiné? Quelque chose qui ne détruira pas les murs de votre salle de bain? La technologie innovante de la vasque autonome Petra basin en Kerrock crée un espace esthétique dans votre salle de bain.

Вы хотите что-то особенное в ванной? Не что, подчеркивающее Ваш утонченный вкус? Не что, не разрушающее стену ванной комнаты? Инновационная технология свободностоящего умывальника Petra basin из материала керрок создает эстетическое пространство ванной комнаты.



Elena furniture, dimension 180 cm.  
 Badmöbel Elena, Maße 180 cm.  
 Meuble Elena, dimensions 180 cm.  
 Мебель Елена, размер 180 см.

- Geometric, flat surfaces.
  - Eccentric and stylish sink.
  - The combination of the eternal oak and the white colour.
  - Lots of storage space.
  - Drawer sorting system for devices.
  - Elegant furniture without handles.
- Геометрические, плоские поверхности.
  - Ein ausgefallener und stilvoller Waschtisch.
  - Eine Kombination aus zeitlosem Eichenholz und weißer Farbe.
  - Viel Stauraum und eine große Abstellfläche.
  - Übersichtliches Ordnungssystem in den Schubladen.
  - Stilvolle Möbel ohne Griffe.
- Surfaces planes géométriques.
  - Lavabo élégant et excentrique.
  - Association de chêne massif et de couleur blanche.
  - Grande capacité de rangement.
  - Bacs de tri dans les tiroirs.
  - Meuble élégant sans poignées.
- Геометрические, плоские поверхности.
  - Экцентричная и стильная раковина.
  - Сочетание вечного дуба и белого цвета.
  - Много места для хранения.
  - Отделения для аксессуаров в выдвижных ящиках.
  - Элегантная мебель без ручек.



Sink detail.  
 Waschtisch/ Details.  
 Détail du lavabo.  
 Деталь умывальника.

FRAME: MDF board, coated with ultra liner board, décor: OAK (GO)  
 FRONT: MDF board, coated with ultra liner board, décor OAK/kerrock E1501/550  
 WASHBASIN: kerrock LIGHT: LED, IR - 16,5W  
 DRAWERS: wooden, push/soft closing

RAHMEN: MDF mit Ultrapas beschichtet, Dekor: EICHE (GO)  
 FRONT: MDF mit Ultrapas beschichtet, Dekor BICHE/Kerrock E1501/550  
 WASCHEBECKEN: Kerrock LEUCHTE: LED, IR - 16,5W  
 SCHUBLADEN: aus Holz, push/sanftschließend

PLAN: MDF revêtu d'ultrapas, décor: CHÈNE (GO)  
 FRONT: MDF revêtu d'ultrapas, décor CHÈNE/kerrock E1501/550  
 LAVABO: kerrock  
 LAMPE: LED, IR - 16,5W  
 TIRROIRS: en bols, push/femiture douce

ОСНОВА: МДФ покрыт с ультрапасс, декор: ДУБ (GO)  
 ФРОНТ: МДФ покрыт с ультрапасс, декор: ДУБ/керрок E1501/550  
 УМЫВАЛЬНИК: керрок  
 ОСВЕЩЕНИЕ: LED, IR - 16,5W  
 ЯЩИКИ: деревянные, мягкое открытие/закрытие



Indigo furniture, dimension 130 cm.

Badmöbel Indigo, Maße 130 cm.

Meuble Indigo, dimensions 130 cm.

Мебель Индиго, размер 130 см.



- Straight, elegant and simple lines.
- The combination of light wood and the white colour in Scandinavian style.
- Lighted vanity mirror.
- Lots of storage space.
- Drawers hidden inside the cabinet.

- Geometrische, flache Oberflächen.
- Ein ausgefallener und stilvoller Waschtisch.
- Eine Kombination aus zeitlosem Eichenholz und weißer Farbe.
- Viel Stauraum und eine große Abstellfläche.
- Übersichtliches Ordnungssystem in den Schubladen.
- Stilvolle Möbel ohne Griffe.

- Lignes droites, épurées et simples.
- Association de bois clair et blanc dans un style scandinave.
- Modèle de miroir lumineux à voile.
- Grande capacité de rangement.
- Tirroir interne caché dans le meuble.

- Прямые, гладкие и простые линии.
- Сочетание светлого дерева и белого цвета в скандинавском стиле.
- Освещенное зеркало с нежным узором.
- Много места для хранения.
- Скрытые внутренние ящики в шкафчике.

FRAME: laminated woodchip board LIGHT ASH (NA)  
FRONT: laminated woodchip board LIGHT ASH (NA)  
WASHBASIN: kerrock  
LIGHT: LED, IR – 18,5W  
DRAWERS: wooden, push/soft closing

RAHMEN: veredelte Spanplatte HELLE ESCHEN (NA)  
FRONT: veredelte Spanplatte HELLE ESCHEN (NA)  
WASCHBECKEN: Kerrock  
LEUCHE: LED, IR – 18,5W  
SCHUBLÄDEN: aus Holz, push/sanftschließend

PLAN: panneau de particules raffiné FRÈNE CLAIR (NA)  
FRONT: panneau de particules raffiné FRÈNE CLAIR (NA)  
LAVABO: kerrock  
LAMPE: LED, IR – 18,5W  
TIROIRS: en bois, push/fermeture douce

ОСНОВА: ламинированная ДСП панель СВЕТЛЫЙ ЯСЕНЬ (NA)  
ФРОНТ: ламинированная ДСП панель СВЕТЛЫЙ ЯСЕНЬ (NA)  
УМЫВАЛЬНИК: керрок  
ОСВЕЩЕНИЕ: LED, IR – 18,5W  
ЯЩИКИ: деревянные, мягкое открытие/закрытие



Sink detail.  
Waschtisch/ Details.  
Détail du lavabo.  
Деталь умывальника.





- Clean, elegant lines.
  - Thin and curved sink with an extremely slim look.
  - The feeling of a sink floating above the shelf with an incorporated drawer.
  - Cabinet with large storage space.
  - The combination of black-painted wood and the shades of beige.
- Klare, elegante Linien.
  - Der dünn und gewölbt konzipierte Waschtisch beeindruckt durch seine flache, schlanke Optik.
  - Es hat den Anschein, als ob der Waschtisch über dem Regal mit eingebautem Schubfach schweben würde.
  - Schrank mit viel Stauraum.
  - Eine Kombination aus schwarz lackiertem Holz und Nuancen in Beige.

- Des lignes élégantes pures.
  - Lavabo fin et incurvé à l'allure très gracieuse.
  - Impression d'évier flottant au-dessus du meuble dans lequel un tiroir est incorporé.
  - Meuble bains avec une grande capacité de rangement.
  - Association de bois de couleur noire avec des nuances beige.
- Чистые изящные линии.
  - Тонкая и изогнутая раковина с изысканным внешним видом.
  - Ощущение парящей над тумбой раковины, в которую встроен выдвижной ящик.
  - Шкафчик с большим пространством для хранения.
  - Сочетание черного окрашенного дерева и бежевых оттенков.



Santino furniture, dimension 130 cm.  
Badmöbel Santino, Maße 130 cm.  
Meuble Santino, dimensions 130 cm.  
Мебель Сантино, размер 130 см.

FRAME: holm oak veneer/lacquered beige-S1262/650  
FRONT: holm oak veneer/lacquered beige-S1262/650  
WASHBASIN: kerrock  
LIGHT: LED, IR - 36W  
DRAWERS: wooden, soft closing

RAHMEN: Furnier schwarze Eiche/lackiert beige-S1262/650  
FRONT: Furnier schwarze Eiche/lackiert beige-S1262/650  
WASCHBECKEN: Kerrock  
LEUCHTE: LED, IR - 36W  
SCHUBLADEN: aus Holz, sanftschließend

PLAN: feuille de placage chêne noir/laqué beige-S1262/650  
FRONT: feuille de placage chêne noir/laqué beige-S1262/650  
LAVABO: kerrock  
LAMPE: LED, IR - 36W  
TIRROIRS: en bois, fermeture douce

ОСНОВА: шпон черный дуб/ лакировка беж - S1262/650  
ФРОНТ: шпон черный дуб/ лакировка беж - S1262/650  
УМЫВАЛЬНИК: керрок  
ОСВЕЩЕНИЕ: LED, IR - 36W  
ЯЩИКИ: деревянные, мягкое закрытие



Soft-close drawer  
Weich-Schließen-Schublade  
Tiroir à fermeture en douceur  
Ящик с мягким закрытием

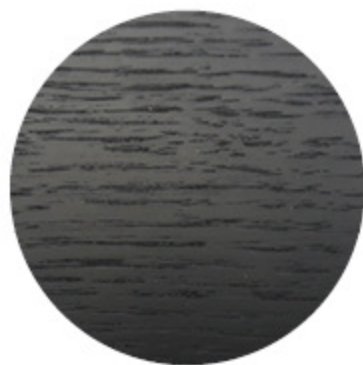

# TECHNICAL OVERVIEW



COLLECTIONS

## BOUL Collection Ferrazzano



► 06

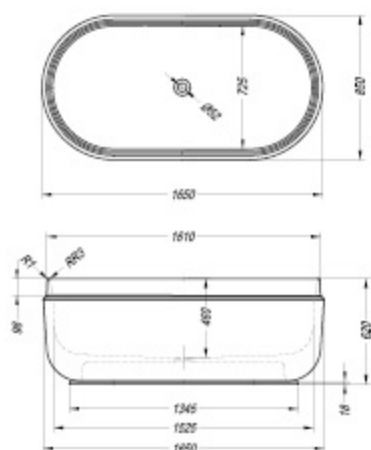

BOUL BATHTUB - FS 165x85

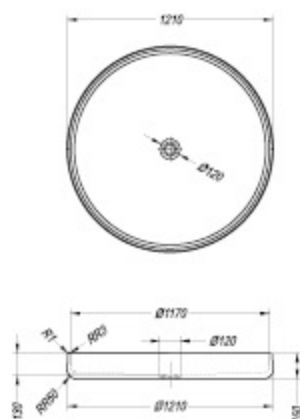

BOULTRAY (FI 120)

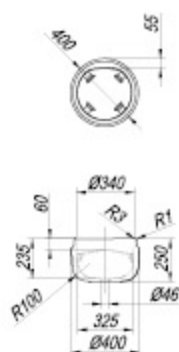

BOUL BASIN (FI 40)

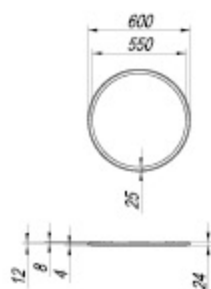

BOUL MIRROR (FI 60)

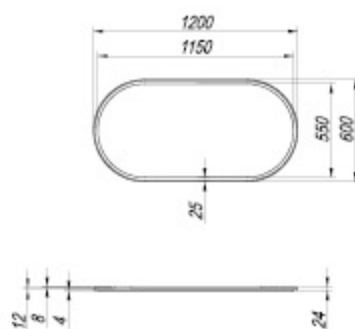

BOUL MIRROR 120x60

# TECHNICAL OVERVIEW

## COLLECTIONS



### MILO Collection Ferrazzano

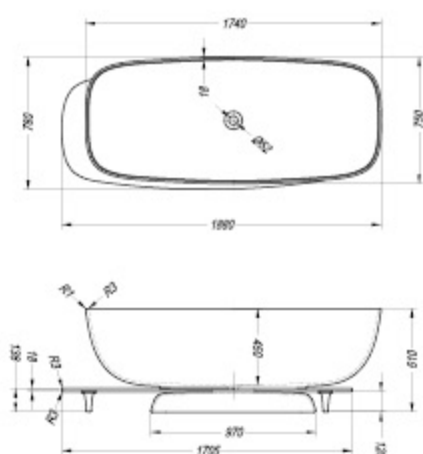

MILO BATHTUB - FS 174x75 (188x78)

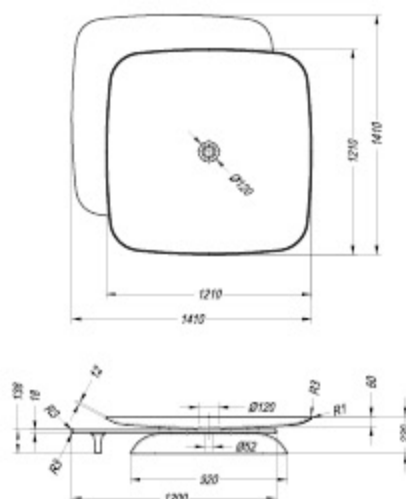

MILO TRAY 120x120 (141x141)

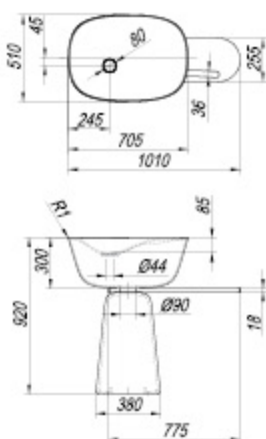

MILO BASIN SINGLE 70x51 (105x51)

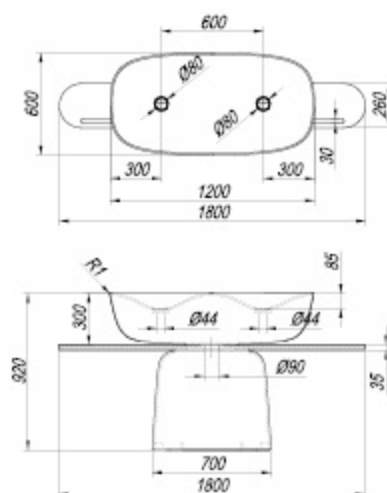

MILO BASIN DOUBLE 120x60 (180x60)

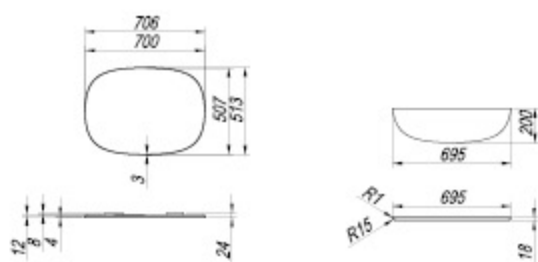

MILO MIRROR 70x51

MILO SHELF 70x20

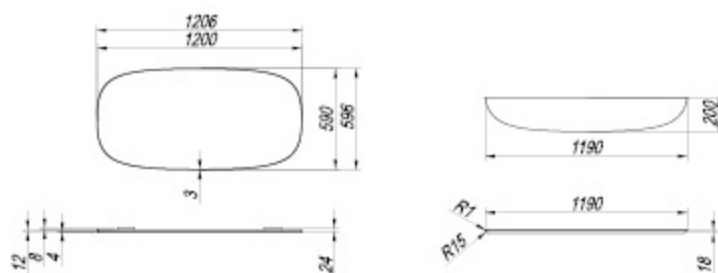

MILO MIRROR 120x60

MILO SHELF 120x20

# TECHNICAL OVERVIEW



COLLECTIONS

## RAMONA Collection Kolpa (NEW)



RAMONA FURNITURE  
R 1432/640

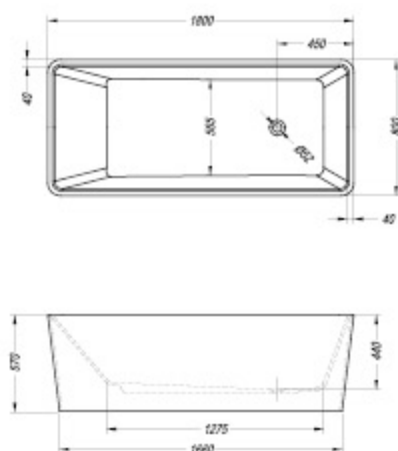

RAMONA BATHTUB - FS 180x80

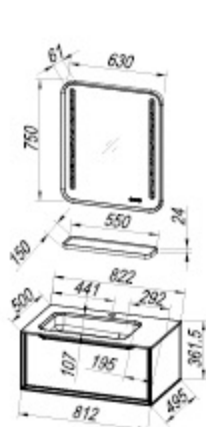

RAMONA FURNITURE  
OGR 60 - LED, T, DIM, CCT  
OUR 80

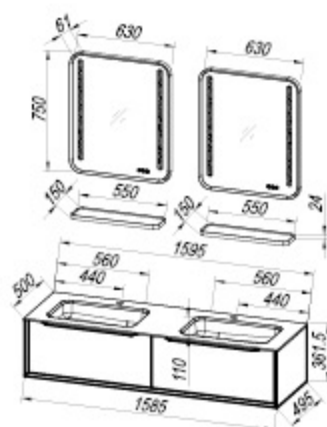

RAMONA FURNITURE  
OGR 60 - LED, T, DIM, CCT  
OUR 160

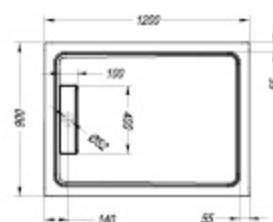
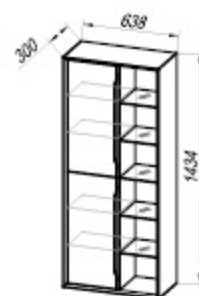

RAMONA TRAY 120X90

## GLORIA Collection Kolpa

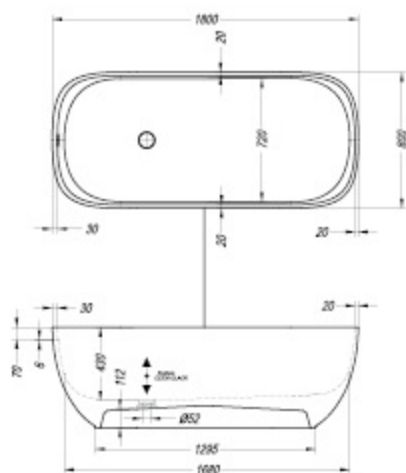

GLORIA BATHTUB - FS 180x80



GLORIA FURNITURE  
OGG 70 BLC - LED, T  
OUG 70 BLC

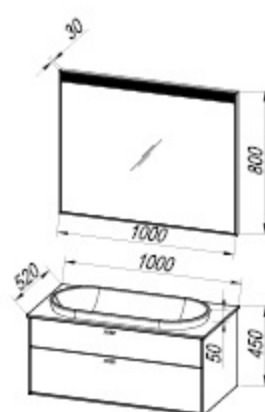

GLORIA FURNITURE  
OGG 100 BLC - LED, T  
OUG 100 BLC

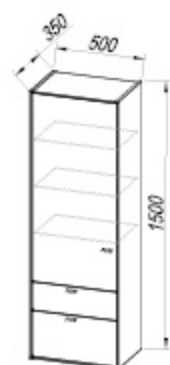

GLORIA FURNITURE  
G 1501

# TECHNICAL OVERVIEW

## COLLECTIONS



### LOLLY Collection Balashova (NEW)



▶ 18

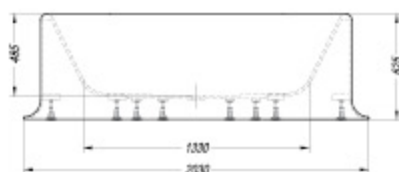
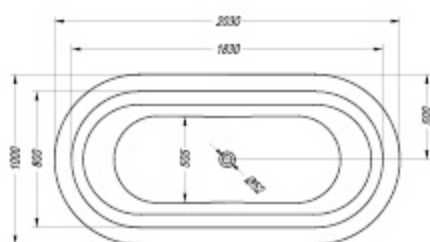

LOLLY BATHTUB - FS 203X100

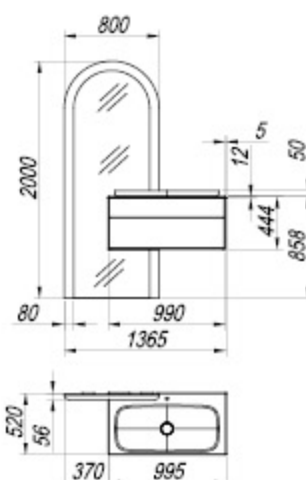

LOLLY MIRROR 80

LOLLY VANITY UNIT 100 BLC

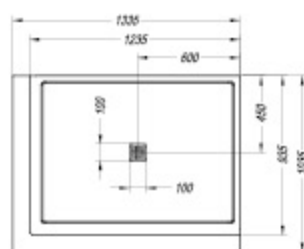

LOLLYTRAY-L 135X105

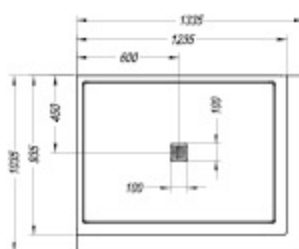

LOLLYTRAY-D 135X105

# TECHNICAL OVERVIEW



## BATHTUBS

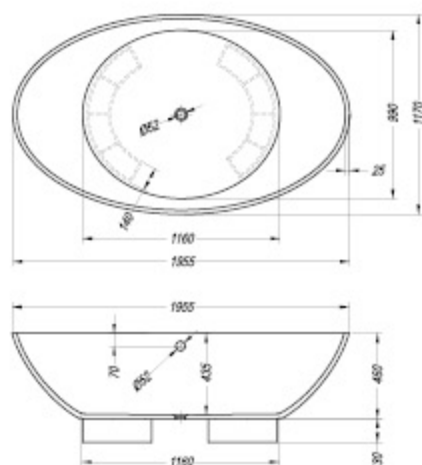

TRISTAN - FS 197x117

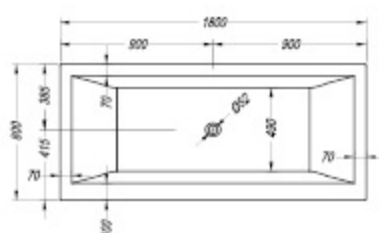

COPELIA - FS 180x80

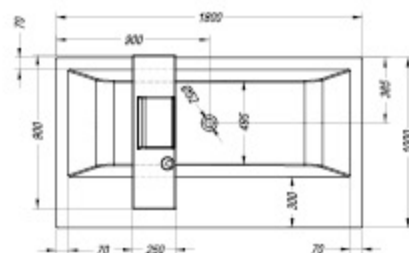

COPELIA LUX - FS 180x100

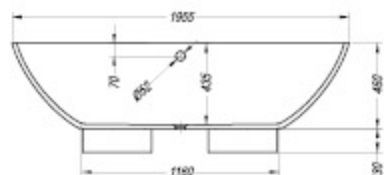

COPELIA LIGHT - FS 180x80

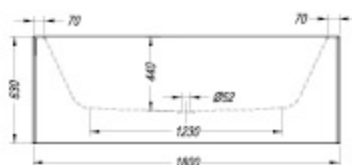

ANTIQ - FS 183x80



SOAVE - FS 180x80

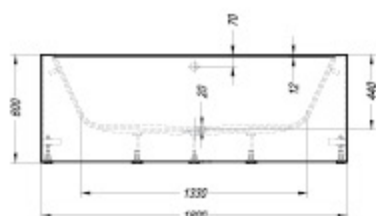
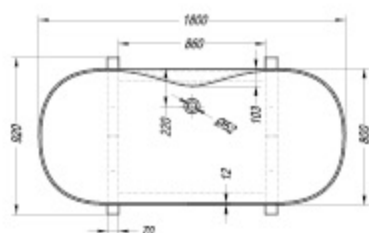
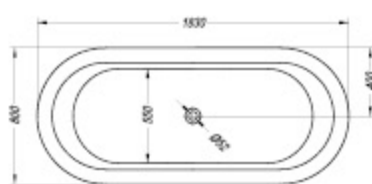
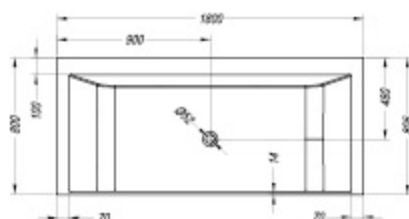

# TECHNICAL OVERVIEW

## BATHTUBS

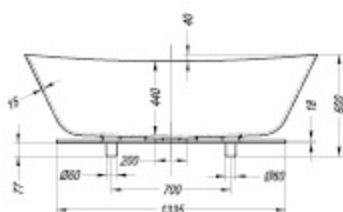
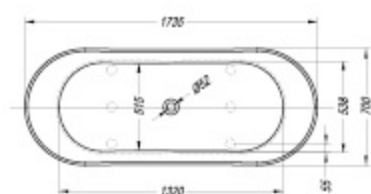

**ATYS DUO - FS 174x70**

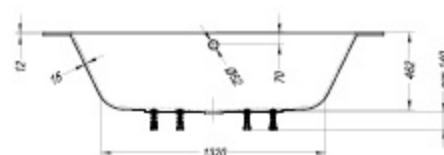
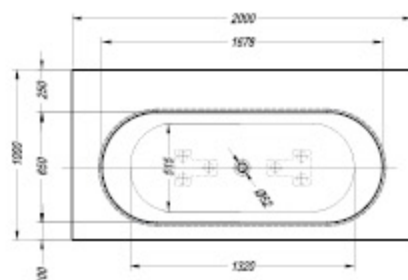

**ATYS 200x100**

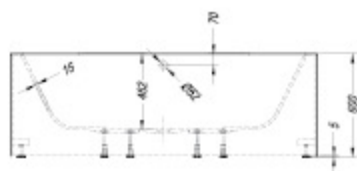
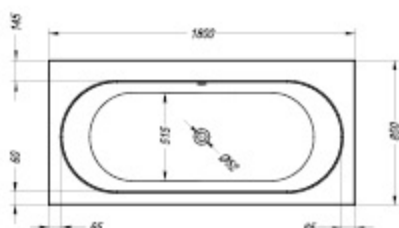

**ATYS - FS 180x85**



# TECHNICAL OVERVIEW



## FURNITURE

DE ▶ 34

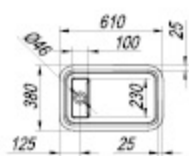

**RAMONA BASIN**  
61x38x90



**HEAVEN BASIN**  
F147,5 x90



**PETRA BASIN**  
55x48x84

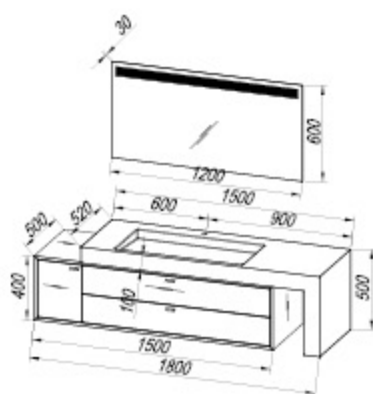

**ELENA FURNITURE**



**ELENA E 1501/ 550 GO**

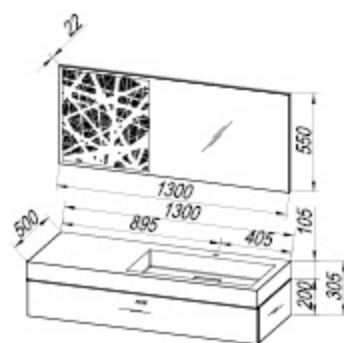

**INDIGO FURNITURE**



**INDIGO**  
I 1302/ 600 NA



**INDIGO**  
I 1302 NA

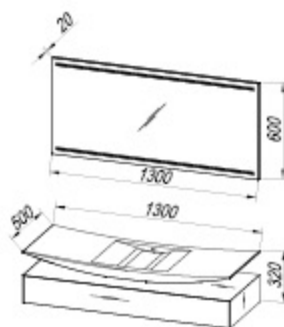

**SANTINO FURNITURE**  
OGS 130 BLO - LED, T  
OUS 130 BLO

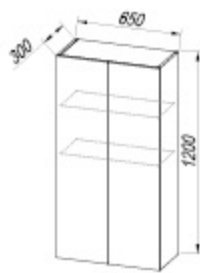

**SANTINO**  
S 1262/ 650

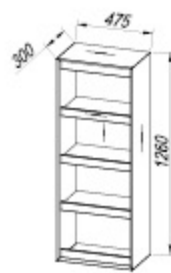

**SANTINO**  
S 1262 BLO